

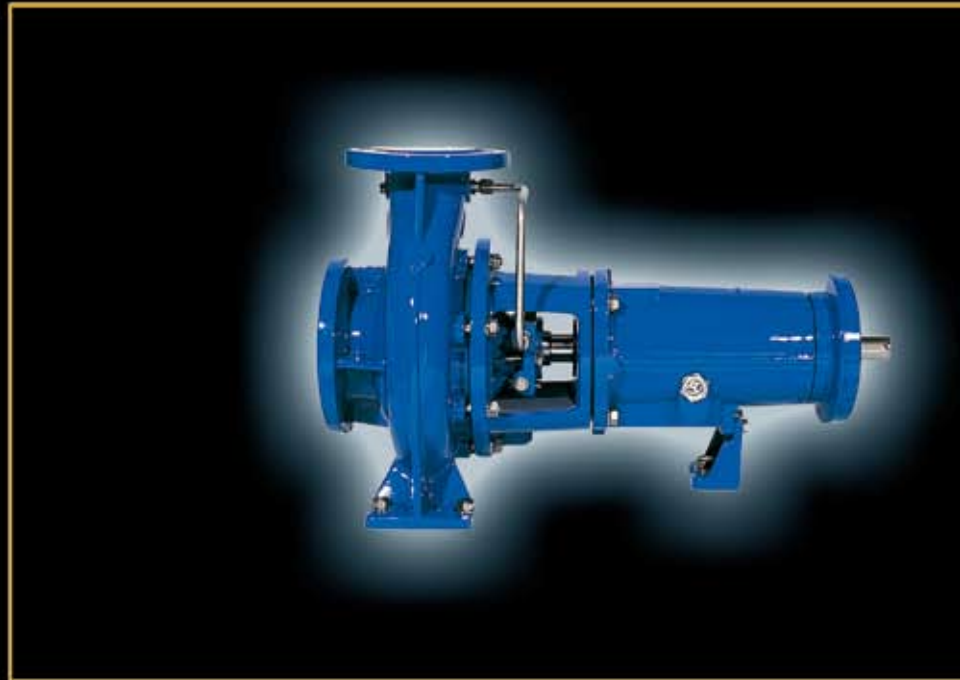

ITT

Насосы фирмы VOGEL с осевым всасыванием Модели LS, LC, LCP



Engineered for life

Насосы с осевым всасыванием модели LS

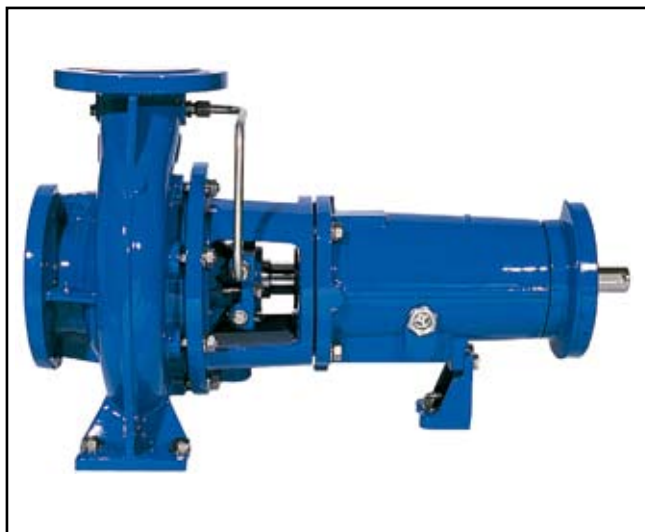

Характеристики:

Подача до 4.600 куб.м/час (20.250 галлонов США/мин)

Напор до 100 м (330 футов)

Скорость до 1750 мин⁻¹ (1750 об/мин)

Типоразмеры:

Напорные фланцы DN125 до DN600 (5" до 24"),
размеры DN 32 до DN150 (1 1/4" до 6")

см. модель

LSN в брошюре 1200.1.B

Температура:

Макс. 180 ° C (350 ° F)

Давление в корпусе:

до 16 бар (230 psig)

Для более высокого давления см. модель LC/LCP на стр.6

Перекачиваемые жидкости:

Чистые и слегка загрязненные жидкости
(без крупных твердых частиц)

Горячая и холодная вода

Конденсат и деионат

Нефтепромысловые воды и кислоты

Взвеси бумажной массы до 1,2 %

Области применения:

Промышленность общего назначения

Химическая промышленность

Сталелитейные заводы и горная промышленность

Сахарные заводы

Предприятия целлюлозно-бумажной промышленности

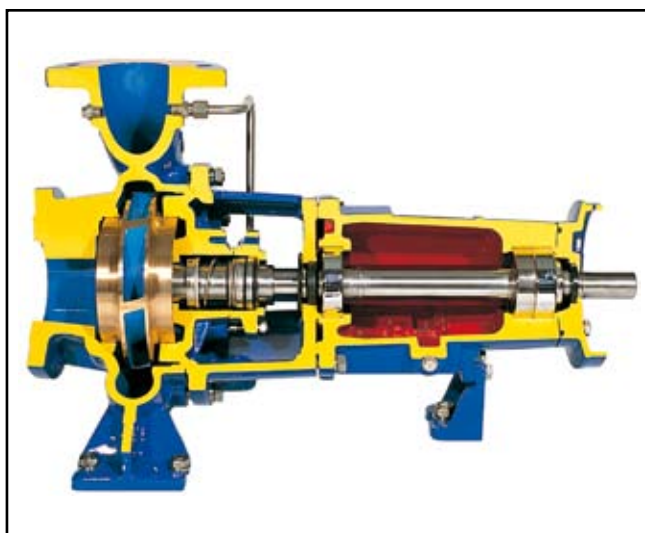

Материалы изготовления:

Код	Рабочее колесо	Корпус, Крышка корпуса	Кольца износа	Корпус подшипн, фонарь	Вал	Втулка вала
NL	Литейн. Чугун 0.6025	Ковкий чугун 0.7040	Литейн. Чугун 0.6025	Литейн. Чугун 0.6025	Нерж. сталь 1.4021	Нерж. сталь 1.4021
SL	Бронза 2.1050.01					
VL	Нерж. Сталь 1.4408					
NF	Литейн. Чугун 0.6025	Углерод. сталь 1.0619	Дуплекс. нерж. сталь 1.4462	Литейн. Чугун 0.6025	Нерж. сталь 1.4021	Дуплекс. нерж. сталь 1.4462
SF	Бронза 2.1050.01					
VF	Нерж. Сталь 1.4408					
VV	Нерж. Сталь 1.4408	Нерж. Сталь 1.4408	Дуплекс. нерж. сталь 1.4462	Литейн. Чугун 0.6025	Нерж. сталь 1.4021	Дуплекс. нерж. сталь 1.4462
WW	Дуплекс. нерж.сталь 1.4517	Дуплекс. нерж.сталь 1.4517				

Другие материалы по запросу.

Насосы с осевым всасыванием модели LS

Рабочий диапазон:

1450 об/мин, 950 об/мин, 750 об/мин

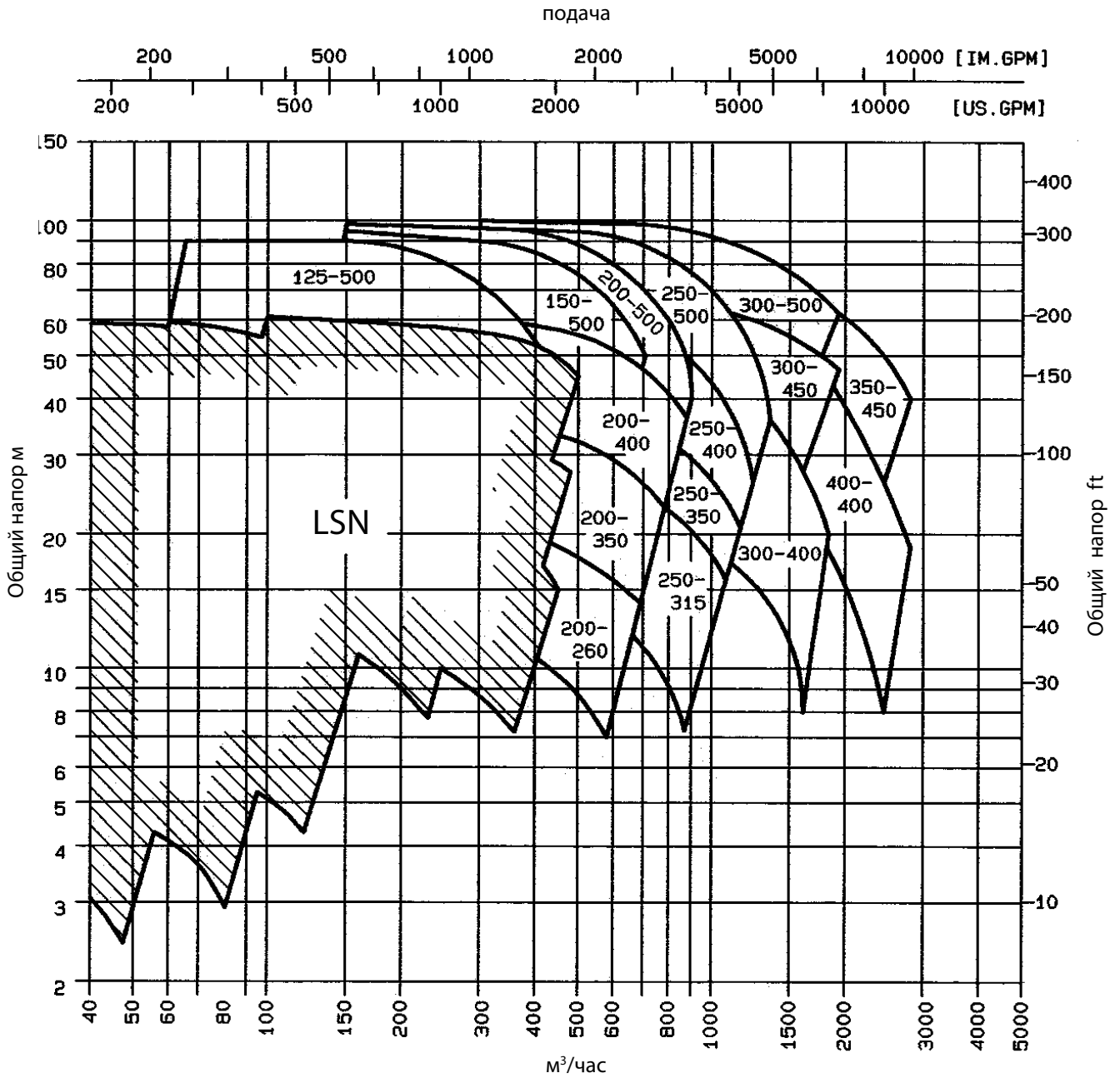

модель LSN – в брошюре 1200.1.B

Насосы с осевым всасыванием модели LS

Модельный ряд:

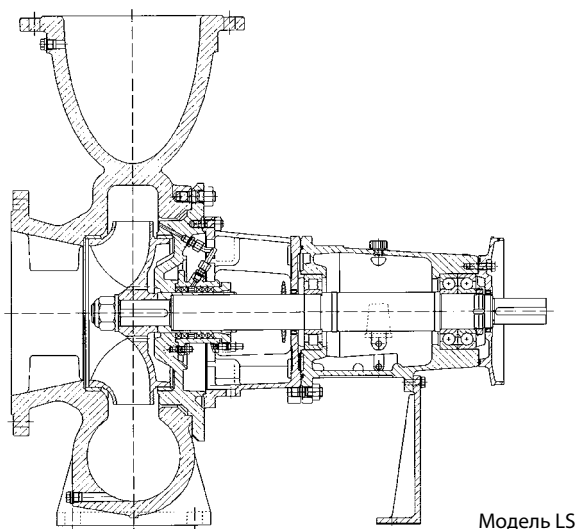

Модель LS

Модель LS:

Горизонтальный одноступенчатый насос со спиралевидным корпусом и закрытым рабочим колесом; подшипники смазываются жидким смазочным материалом. Благодаря выдвигающейся назад гидравлической части демонтаж рабочего колеса и корпуса подшипников осуществляется без демонтажа корпуса насоса и двигателя (для этого необходима муфта с проставкой). Всасывающий патрубок осевой; напорный – радиальный (по заказу - горизонтальный).

Привод от электродвигателя через упругую муфту, установка на общей плите основания

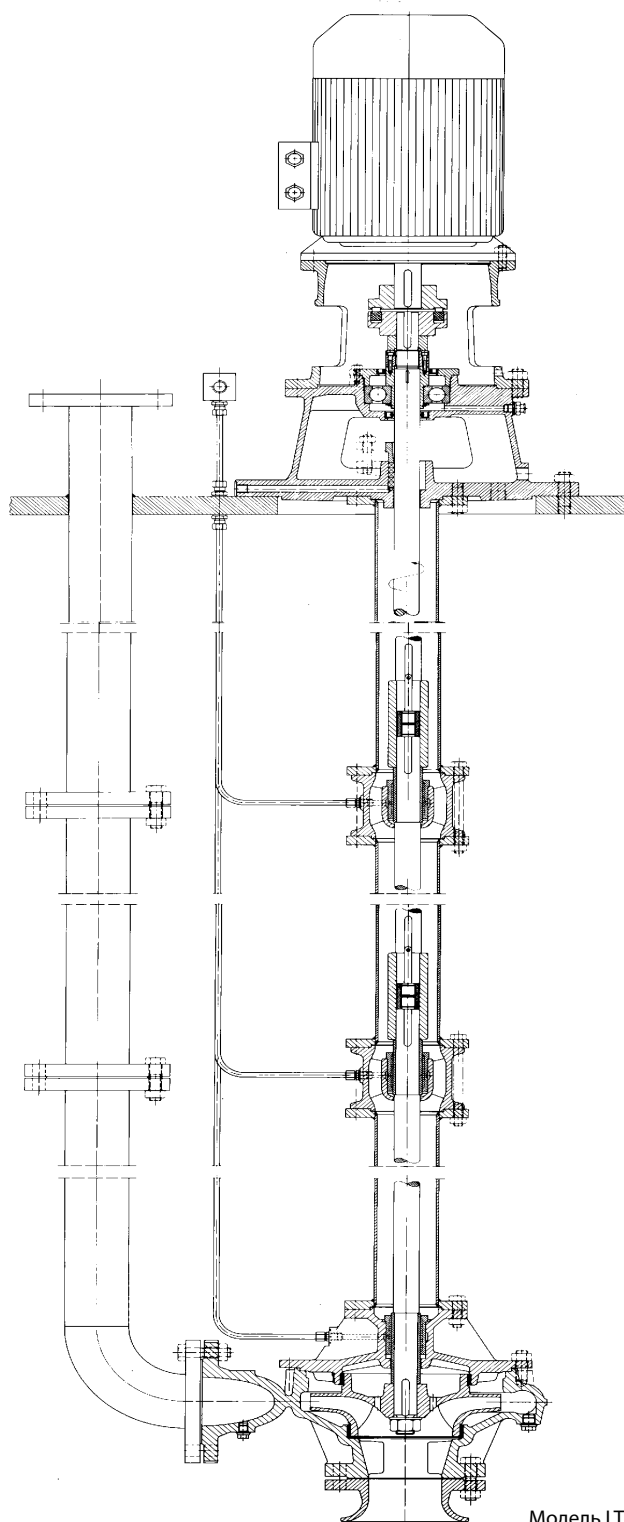

Модель LT

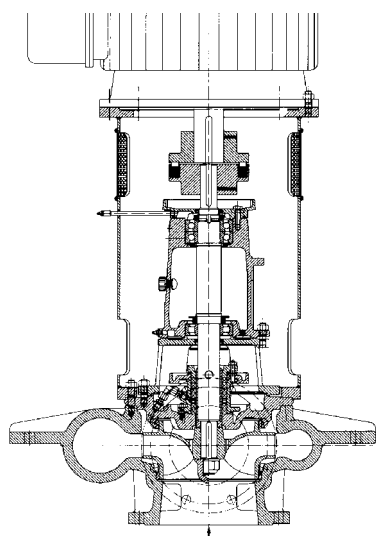

Модель LSV

Модель LSV:

Вертикальная модель с коротким валом для «сухой установки»; антифрикционные подшипники с консистентной смазкой; фонарное кольцо сварной конструкции; привод от IEC электродвигателя типа V1 через упругую муфту.

Модель LT:

Вертикальная модель с удлиненным валом и приводом, расположенным над крышкой резервуара; гидравлическая часть погружается в перекачиваемую жидкость; подшипники скольжения смазываются перекачиваемой жидкостью или чистой водой, подаваемой снаружи; установочная длина до 6 м.

Насосы с осевым всасыванием модели LS

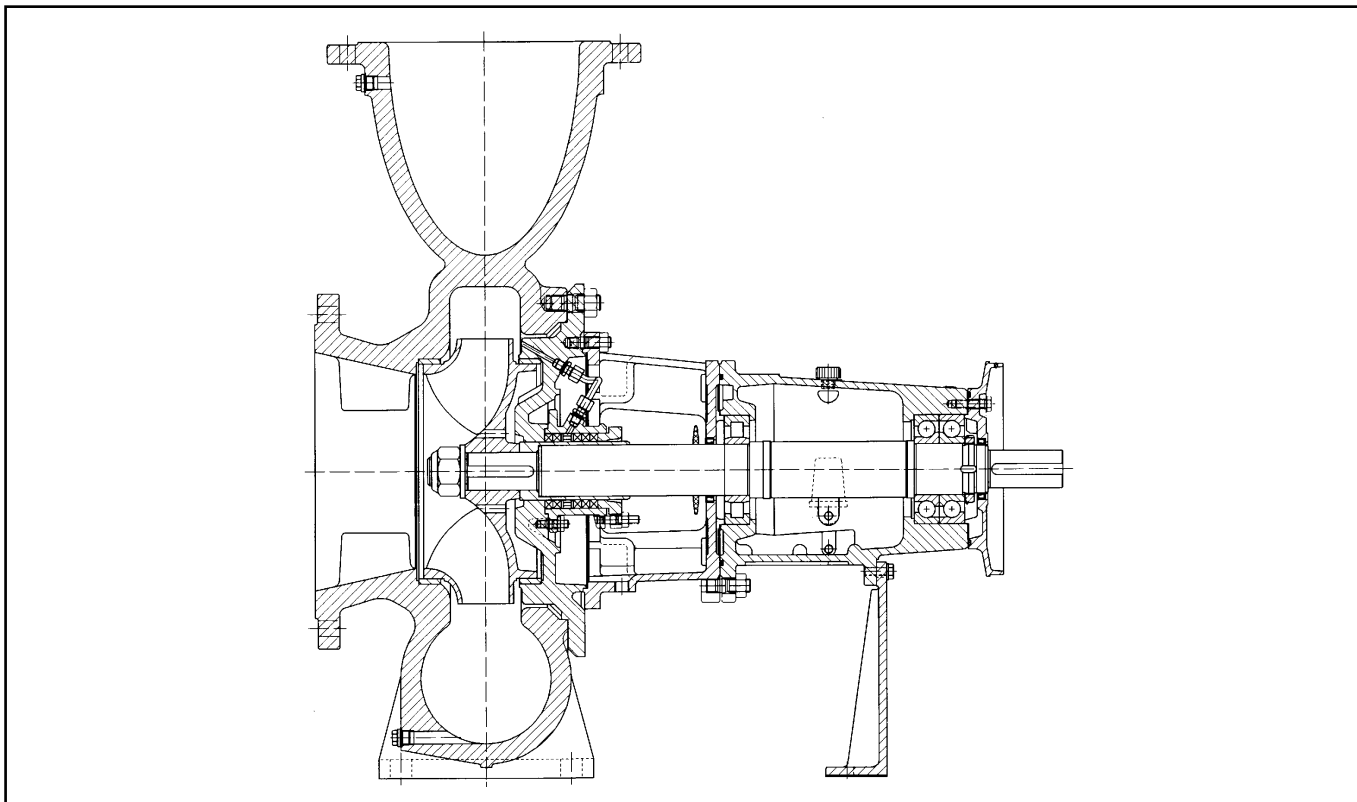

- Горизонтальный одноступенчатый насос со спиралевидным корпусом и закрытым рабочим колесом.
- Высокотехнологичная конструкция с выдвигающейся назад гидравлической частью облегчает техобслуживание и делает его безопасным. Демонтаж рабочего колеса и корпуса подшипников осуществляется без демонтажа корпуса насоса и двигателя (для этого необходима муфта с проставком).
- Со стороны электродвигателя установлена пара радиально-упорных шарикоподшипников для компенсации осевых нагрузок в обоих направлениях, со стороны гидравлической части насоса - роликовый подшипник.
- Увеличенный диаметр вала и подшипники, предназначенные для тяжелых режимов работы и смазываемые жидким смазочным материалом, предназначены для длительной бесперебойной эксплуатации.
- Насосы, изготовленные из нержавеющей стали, имеют «сухой» вал, т.е. вал не соприкасается с перекачиваемой жидкостью. Это достигается путем использования закрытой гайки для фиксации рабочего колеса и втулкой вала.
- Увеличенное расстояние между подшипниками, превышающее расстояние между внутренним подшипником и рабочим колесом.
- Уплотнение вала: сальник с внутренней или внешней промывкой или охлаждением, механические уплотнения (одинарные, сдвоенные, типа «картридж»), соответствующие нормам EN12756 (DIN24960).

Насосы с осевым всасыванием модели LS, LC, LCP

Уплотнение вала:

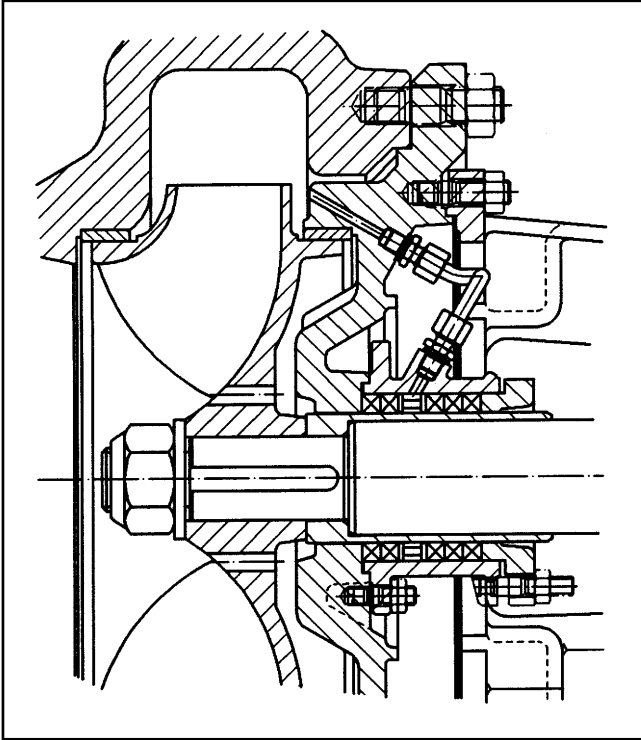

Модель LS, LC, LCP

Набивочная камера по заказу может быть с внутренней или внешней промывкой для температур до 140°C (280°F)

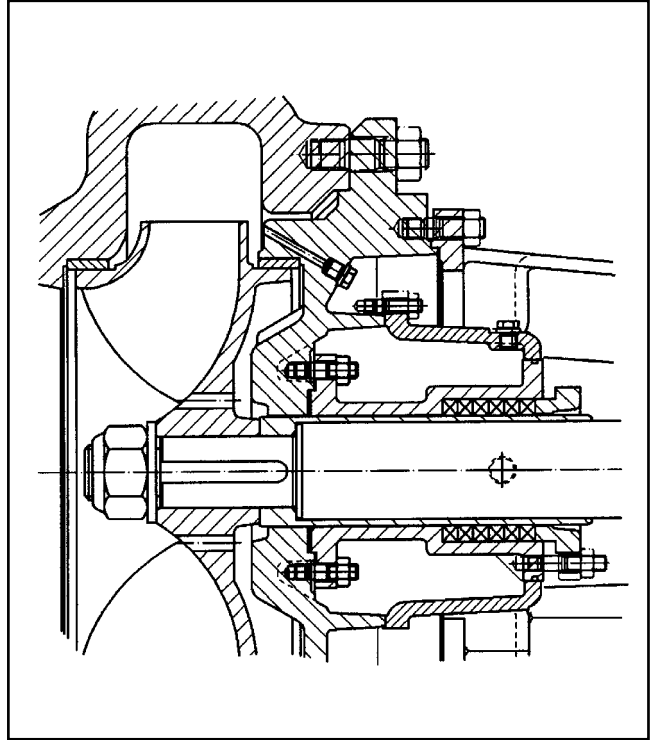

Модель LS, LC, LCP

Набивочная камера с охлаждающей рубашкой для температур до 180°C (350°F)

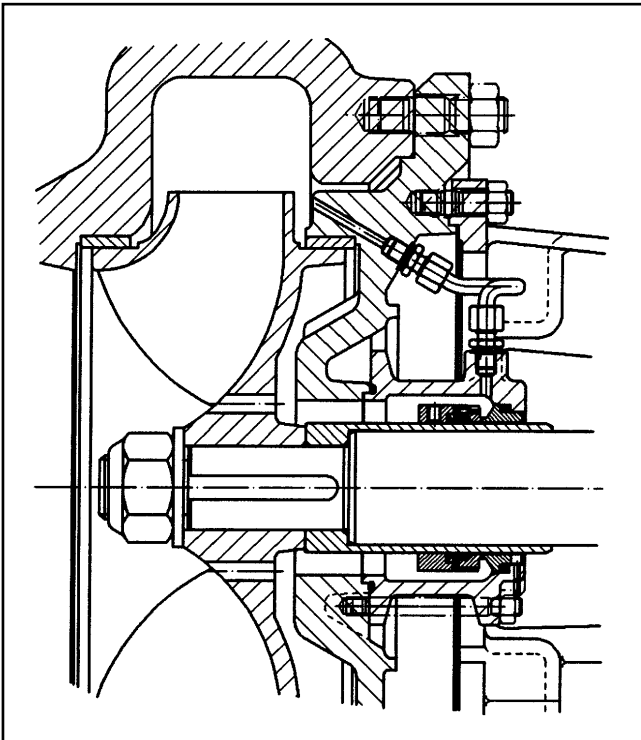

Модель LS

Одinarное несбалансированное механическое уплотнение по нормам EN 12756 (DN 24960)

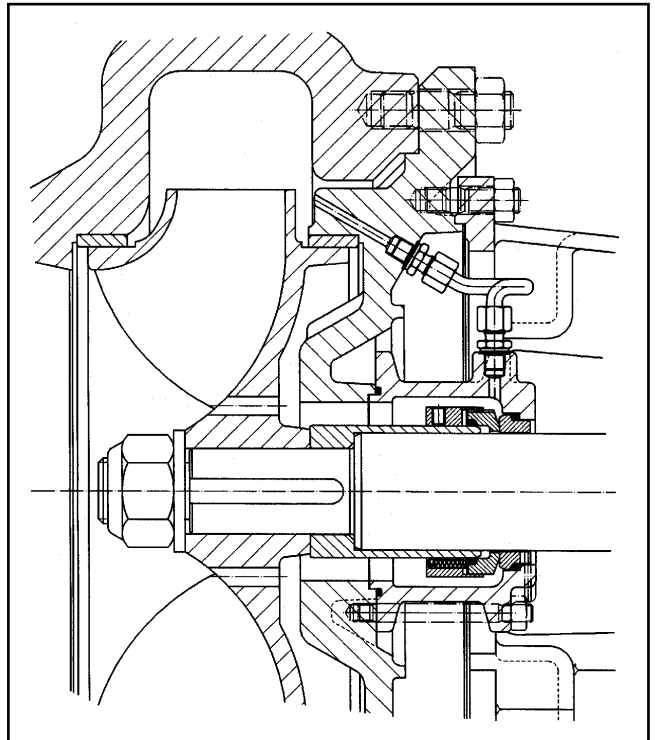

Модель LS, LC, LCP

Одinarное сбалансированное механическое уплотнение по нормам EN 12756 (DN 24960)

Насосы с осевым всасыванием модели LS, LC, LCP

Уплотнение вала:

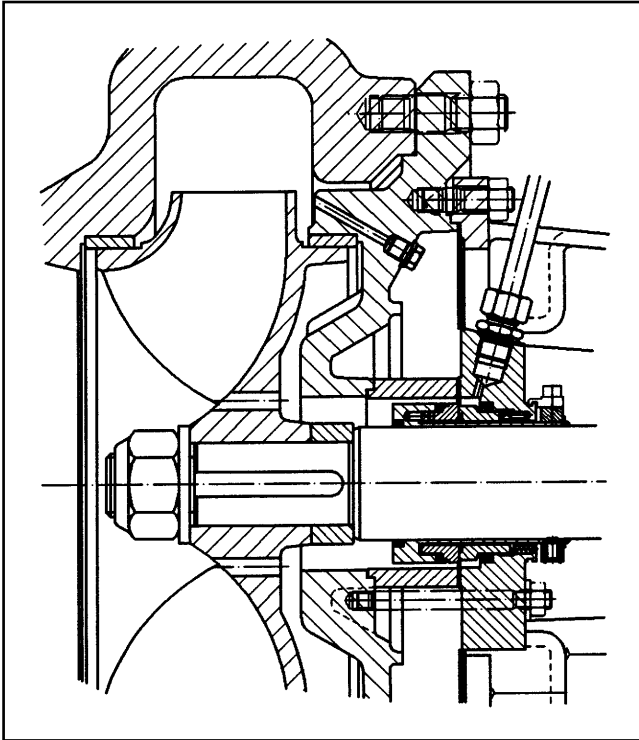

Модель LS, LC, LCP

Одинарное картриджное уплотнение,
Опция – одинарное со штуцером для затворной жидкости и
двойное уплотнения

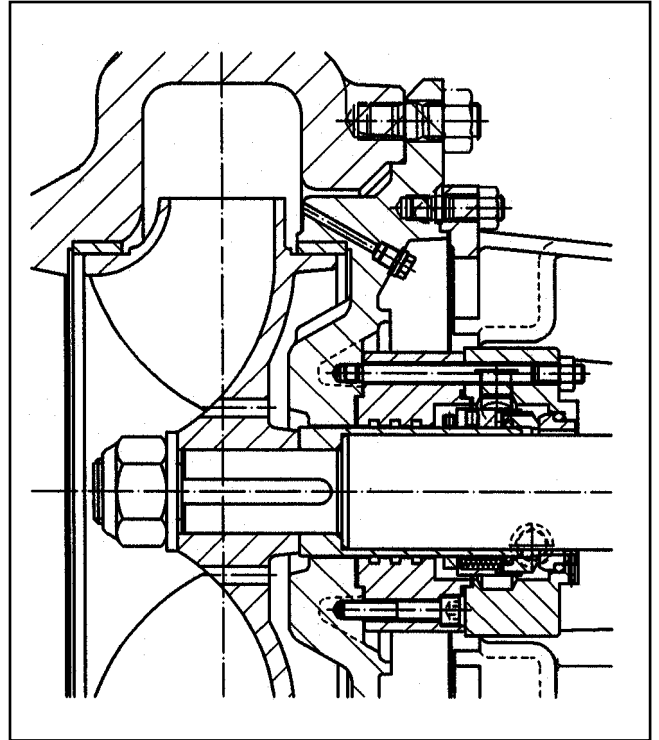

Модель LS, LC, LCP

Одинарное сбалансированное механическое уплотнение,
отдаленное от рабочего колеса при помощи тупикового патрубка
и применяемое при перекачивании горячих жидкостей